

XJR1300 電装結線図 Electrical Wiring Diagram

- Color Key:
- B=Black
 - R=Red
 - BL=Blue
 - W=White
 - Y=Yellow
 - G=Green
 - A=Ash(grey)
 - O=Orange
 - SB=Sky Blue (Azure)
 - T=Tea (Brown)
 - DB=Dark Brown
 - DG=Dark Green
 - P=Peach

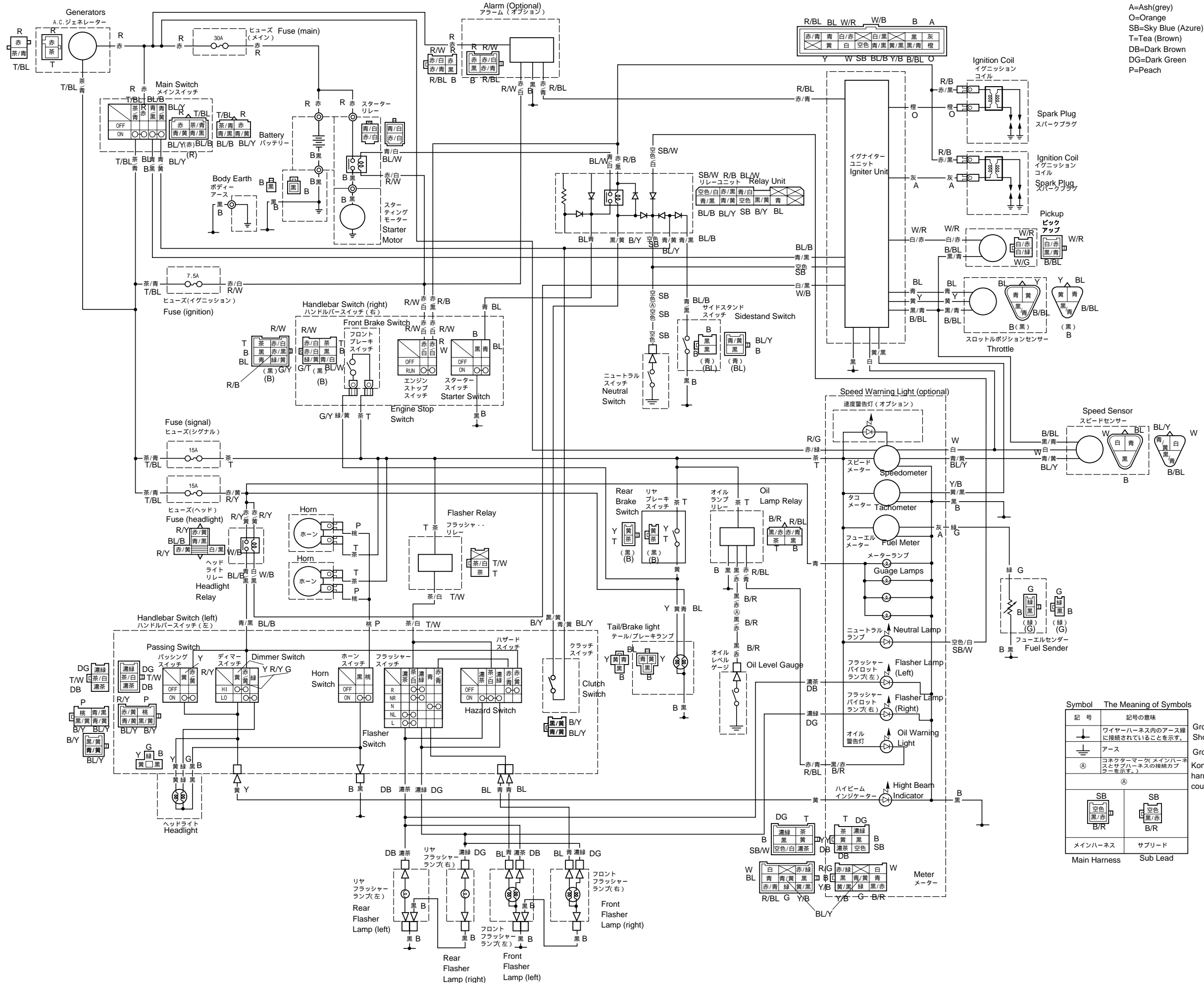

記号	記号の意味	
	ワイヤーハーネス内のアース線に接続されていることを示す。	Ground wire in harness Show that it is connected to
	アース	Ground/Earth
	コネクタマーク/メインハーネスとサブハーネスの接続カプラーを示す。	Konekutamaku (indicating the main harness and sub harness coupler connection)
	メインハーネス	Main Harness
	サブリード	Sub Lead